



SERVIÇO PÚBLICO FEDERAL
CONSELHO REGIONAL DE FARMÁCIA DO
ESTADO DO RIO DE JANEIRO - CRF-RJ



**CONSELHO REGIONAL DE FARMÁCIA
DO ESTADO DO RIO DE JANEIRO – CRF/RJ**

EDITAL DE PREGÃO PRESENCIAL Nº 02/2012

PROCESSO ADMINISTRATIVO Nº 015/2012
MODALIDADE: PREGÃO PRESENCIAL
TIPO DE LICITAÇÃO: MENOR PREÇO
DATA DA REALIZAÇÃO: 30/07/2012
HORÁRIO: 10:00 HORAS
LOCAL DA SESSÃO: RUA AFONSO PENA, Nº 115, TIJUCA, RIO DE JANEIRO – RJ.
CEP: 20270-244.

De ordem do Senhor Presidente do Conselho Regional de Farmácia do Estado do Rio de Janeiro – CRF/RJ, Autarquia Federal, instituída pela Lei 3.820/60, por intermédio de sua Pregoeira abaixo assinado, nomeada pela Portaria nº 319/2012 de 06/06/2012, torna público, para o conhecimento de quantos possam interessar, que se fará realizar licitação na modalidade de **PREGÃO PRESENCIAL**, do tipo **MENOR PREÇO GLOBAL POR LOTE**, conforme **ANEXO I – Termo de Referência do Objeto**, que será regida pelo disposto no Decreto nº 3.555/2000, na Lei nº 10.520/2002, na Lei nº 8.666/1993 e suas atualizações, na Lei Complementar nº 123/2006 e, ainda, de acordo com as disposições que seguem.

Os envelopes contendo as Propostas de Preços e os Documentos de Habilitação para o objeto definido neste Edital e seus anexos, devem ser entregues no local, data e horário, acima indicados.

1 - DO OBJETO

1.1 O Pregão Presencial tem por objeto a “aquisição de mobiliário, cadeiras/poltronas, armário, arquivo em aço, incluindo-se a entrega, instalação, montagem, bem como prestação de serviço de assistência técnica durante o tempo de garantia, conforme as especificações constantes do **ANEXO I – Termo de Referência do Objeto**.”

2 - DAS CONDIÇÕES PARA PARTICIPAÇÃO

2.1 - Poderão participar deste Pregão Presencial empresas especializadas cujo objetivo social contenha atividades compatíveis com o Objeto desta licitação, observada a necessária qualificação, e que satisfaçam às exigências deste edital, inclusive quanto à documentação constante deste instrumento e seus anexos.

2.2 - Não poderão participar os interessados que se encontrem sob falência, concordata, concurso de credores, dissolução, liquidação ou em regime de consórcio, qualquer que seja sua forma de constituição, empresas estrangeiras que não funcionem no País, nem aqueles que tenham sido declarados inidôneos para licitar ou contratar com a Administração Pública ou punidos com suspensão



do direito de licitar e contratar pelo CRF-RJ, bem como as enquadradas nas disposições do artigo 9º da Lei Federal nº 8.666/93 e suas alterações posteriores.

3. DA ABERTURA DA SESSÃO PÚBLICA

3.1 - A sessão para credenciamento, recebimento e abertura dos envelopes contendo a Proposta de Preço e os Documentos de Habilitação será pública, dirigida pela Pregoeira, e realizada de acordo com a Lei que regulamenta o Pregão e em conformidade com este Edital e seus anexos.

3.2 - Declarada a abertura da sessão pela Pregoeira, não mais serão admitidos novos proponentes, dando-se início ao recebimento dos envelopes.

4 - DO CREDENCIAMENTO E DA ENTREGA DOS ENVELOPES

4.1 - No dia, hora e local designados, os interessados ou os representantes legais deverão comprovar, por meio de instrumento próprio, que possuem os necessários poderes para formulação de ofertas e lances verbais, negociar preços, declarar a intenção de interpor recursos, bem como praticar todos os demais atos inerentes ao certame e somente estes poderão atuar em nome da Licitante.

4.2 - No ato do credenciamento serão efetuadas as devidas comprovações quanto à existência dos necessários poderes para a representação, através da apresentação dos documentos, em original ou cópia autenticada, conforme abaixo:

4.3 - Se a empresa se fizer representar por seu sócio, deverá este, para que se promovam as devidas averiguações quanto à administração e gerência da sociedade, apresentar:

a) Carteira de identidade ou documento equivalente;

b) Original ou cópia autenticada do Ato Constitutivo, Estatuto ou Contrato Social em vigor, devidamente registrado, em se tratando de sociedades empresárias e, no caso de sociedades por ações, acompanhado de documento de eleição de seus administradores ou, no caso de empresário individual, a inscrição no registro público de empresas mercantis. No caso de apresentação de documento original, o mesmo será devolvido após as conferências necessárias.

4.4 - Caso seja designado outro representante, este deverá estar devidamente credenciado, sendo imprescindível para que o credenciamento seja aceito, a apresentação dos seguintes documentos:

a) Carteira de identidade ou documento equivalente;

b) Procuração com poderes específicos ou Carta de Credenciamento, conforme modelo **ANEXO II**, firmada pelo representante legal da empresa, nos termos do seu Ato Constitutivo, Estatuto ou Contrato Social;

c) Original ou cópia autenticada do Ato Constitutivo, Estatuto ou Contrato Social em vigor, devidamente registrado, em se tratando de sociedades empresárias e, no caso de sociedades por ações, acompanhado de documento de eleição de seus



administradores ou, no caso de empresário individual, a inscrição no registro público de empresas mercantis. No caso de apresentação de documento original, o mesmo será devolvido após as conferências necessárias.

4.5 - Os documentos relativos ao credenciamento deverão ser apresentados à Pregoeira no momento da licitação, **fora de qualquer envelope**.

4.6 - Na hipótese em que a documentação correspondente ao credenciamento tenha sido incluída, por engano, em qualquer dos envelopes – DE HABILITAÇÃO ou DE PROPOSTA DE PREÇO –, será autorizado ao representante da empresa credenciadora que abra o envelope para a retirada dos mesmos, na presença dos demais Licitantes, devendo, em ato contínuo, ser o envelope novamente lacrado e devolvido ao lugar em que se encontrava.

4.7 - **Ficam as empresas cientes de que somente poderão participar da fase de lances verbais, bem como praticar os demais atos inerentes ao certame, aquelas cujos representantes se encontrem devidamente credenciados nos termos dos subitens anteriores. As Licitantes que decidirem pelo envio dos Envelopes, sem que se efetive o devido credenciamento, somente participarão do certame com o preço constante no envelope de proposta.**

4.8 - Será admitido apenas 01 (um) representante para cada licitante credenciada.

4.9 - Não será admitido o credenciamento de um mesmo representante para mais de uma Licitante.

5 - DA DECLARAÇÃO DE PLENO ATENDIMENTO AOS REQUISITOS DA HABILITAÇÃO E DE SER MICROEMPRESA OU EMPRESA DE PEQUENO PORTE.

5.1 – Os licitantes apresentarão, de forma avulsa, a declaração de que cumprem plenamente os requisitos de habilitação, na forma do **ANEXO III**, **sem inseri-la em qualquer dos envelopes**.

5.2 – Os licitantes que forem microempresas ou empresas de pequeno porte, para utilizarem as prerrogativas estabelecidas na Lei Complementar nº 123/2006, deverão apresentar à Pregoeira, no ato do credenciamento **e fora dos envelopes**, declaração na forma do **ANEXO IV**, de que ostentam essa condição e de que não se enquadram em nenhum dos casos enumerados no § 4º do art. 3º da referida Lei.

a) Caso a empresa se quede inerte na apresentação de tais documentos, não poderá se valer da vantagem prevista.

5.3 – Na hipótese do licitante não trazer os documentos mencionados já devidamente preenchidos, os mesmos poderão ser confeccionados no momento da realização da Sessão Pública, **devendo ser assinado pelo representante legal do licitante que foi devidamente credenciado**.



6 – DOS ENVELOPES

6.1 - A Licitante deverá entregar à Pregoeira a sua Proposta de Preço e os seus Documentos de Habilitação em envelopes distintos, opacos, separados, fechados (colados ou lacrados), constando na parte externa os seguintes dizeres:

ENVELOPE Nº 01 – PROPOSTA DE PREÇO
PREGÃO PRESENCIAL Nº 02/2012 – CRF/RJ
RAZÃO SOCIAL DO PROPONENTE

ENVELOPE Nº 02 – DOCUMENTOS DE HABILITAÇÃO
PREGÃO PRESENCIAL Nº 02/2012- CRF/RJ
RAZÃO SOCIAL DO PROPONENTE

7 - DA PROPOSTA DE PREÇO

7.1 - A Proposta de Preço, deverá ser apresentada em 01 (uma) via, redigida no formato do **ANEXO V – Proposta de Preços**, impressos sem alternativas, opções, emendas, rasuras ou entrelinhas, preferencialmente em papel timbrado do proponente e redigidos com clareza, em língua portuguesa, salvo quanto a expressões técnicas de uso corrente, devidamente datados e assinados na última folha e rubricados nas demais, pelo proponente ou seu representante legal.

7.2 - Deverá constar menção à presente licitação: PREGÃO PRESENCIAL CRF-RJ Nº 02/2012.

7.3 - Indicar denominação ou razão Social do proponente, CNPJ, Inscrição Estadual e/ou Municipal, endereço completo com o CEP, telefone, fax e endereço eletrônico (e-mail) de contato, este último se houver.

7.4 - O licitante não está obrigado a cotar todos os lotes, porém, em cada lote ofertado deverão estar incluídos todos os respectivos itens que o compõem, sob pena de desclassificação.

7.5 – A Proposta de Preço deverá conter o valor unitário e total de cada item e o preço global de cada lote (somatório dos preços totais de todos os itens pertencentes ao lote) da proposta ofertada pela Licitante, com base Anexo I – Termo de Referência do Objeto.

7.6 – Menção de ser optante ou não optante do **SIMPLES NACIONAL.**

7.7 – Declaração que o valor ofertado está em conformidade com o objeto a ser prestado conforme as especificações contidas no **ANEXO I – Termo de Referência do Objeto, deste Edital.**

7.8 - Ter validade não inferior a 60 (sessenta) dias corridos, a contar da data de sua apresentação. No caso de a Proposta omitir prazo, será considerado aquele estabelecido neste Edital.

7.9 – Declaração expressa de que os preços contidos na proposta incluem todos os custos e despesas, tais como: custos diretos e indiretos, tributos incidentes,



taxas de administração, materiais, serviços, encargos sociais, trabalhistas, seguros, fretes, embalagens, entrega, montagem/installação, assistência técnica, garantia, e outros necessários ao cumprimento integral do objeto deste Edital.

7.9.1 - Quaisquer tributos, custos e despesas, diretos ou indiretos, omitidos da proposta ou incorretamente cotados, serão considerados como inclusos nos preços, não sendo considerados pleitos de acréscimos a esse ou a qualquer título, devendo os serviços respectivos serem fornecidos ao CRF-RJ sem ônus adicionais.

7.10 - Conter oferta firme e precisa para que não haja qualquer outra condição que induza o julgamento a ter mais de um resultado.

7.11 - A proposta deverá apresentar preços correntes de mercado, fixos e irreajustáveis, sem quaisquer acréscimos em virtude de expectativa inflacionária ou de custo financeiro.

7.12 - Os preços deverão ser expressos em moeda corrente nacional (R\$ Real) com no máximo 02 (duas) casas decimais (exemplo: R\$ 0,01 - um centavo), em algarismos e por extenso.

7.13 - No caso de haver divergência entre os preços expressos em algarismo e por extenso, prevalecerá o menor, se exequível.

7.14 - A Proposta será considerada completa, abrangendo todos os custos necessários à boa execução do serviço constante no objeto desta licitação.

7.15 - Serão desclassificadas as propostas que não atenderem às exigências do presente edital e seus anexos, caso seja omissa ou apresente irregularidade ou defeitos capazes de dificultar o julgamento.

7.16 - A apresentação das propostas implicará na plena aceitação, por parte do proponente, das condições estabelecidas neste edital e seus anexos.

7.17 - A omissão de qualquer despesa necessária à execução do objeto deste Edital será interpretada como não existente ou já inclusa nos preços, não podendo o Licitante pleitear acréscimo após o recebimento dos Envelopes.

8 - DO JULGAMENTO DAS PROPOSTAS DE PREÇO

8.1 - O critério de julgamento desta licitação obedecerá ao disposto no inciso I do parágrafo 1º do artigo 45, da lei 8.666/93, a saber, o de **MENOR PREÇO** e levando em consideração o atendimento as exigências deste Edital, sendo considerada vencedora a empresa que apresentar o **Menor Preço Global por Lote para o objeto, que será adjudicado à licitante cuja proposta for considerada vencedora.**

8.2 - Serão proclamados pela Pregoeira, o(s) proponente(s) que apresentar (em) a proposta de **MENOR PREÇO GLOBAL POR LOTE**, e os proponentes que apresentarem as propostas com valores até 10% (dez por cento) superiores àquele.



8.3 - Se não houver pelo menos três ofertas de acordo com essa condição, serão proclamados os proponentes que apresentarem as melhores ofertas, até no máximo de 03 (três) ofertas, quaisquer que sejam os preços oferecidos.

8.4 - Aos Licitantes proclamados será dada oportunidade para nova disputa, por meio de lances verbais e sucessivos, de valores distintos e decrescentes em relação ao menor preço.

8.5 - Não poderá haver desistência dos lances ofertados, sujeitando-se o proponente desistente às penalidades constantes deste edital.

8.6 - A Pregoeira verificará se entre os Licitantes existe alguma microempresa ou empresa de pequeno porte, afim de, no caso de empate, dar a possibilidade de novo lance, nos moldes dos artigos 44 e 45 da Lei Complementar 123/2006.

8.7 - Sendo apta e aceitável a oferta, será verificado o atendimento das condições habilitatórias do proponente que a tiver formulado.

8.8 - Constatado o atendimento pleno às exigências editalícias, será declarado o proponente vencedor, sendo-lhe adjudicado o objeto deste Edital e seus Anexos, salvo manifestação imediata e motivada da vontade de recorrer, no que se observará o disposto no artigo 4º, XVIII da Lei 10.520/2002, bem como o disposto no item 10 e subitens, do presente Edital.

8.9 - Se a oferta não for aceitável ou se o proponente não atender às exigências editalícias, a Pregoeira examinará as ofertas subseqüentes, na ordem de classificação, até a apuração de uma proposta, sendo o respectivo proponente declarado vencedor e a ele adjudicado o objeto deste edital e seus anexos.

8.10 - Da sessão lavrar-se-á ata circunstanciada, na qual serão registradas as ocorrências relevantes e que, ao final, será assinada pela Pregoeira e os Licitantes presentes.

8.11 - Verificando-se, no curso da análise, o descumprimento de requisitos estabelecidos neste edital e seus anexos, a Proposta será desclassificada.

8.12 - Em caso de divergência entre informações contidas em documentação impressa e na Proposta específica, prevalecerão as da Proposta.

8.13 - Não se considerará qualquer oferta de vantagem não prevista no objeto deste Edital e seus Anexos.

9 - DA ABERTURA DOS ENVELOPES CONTENDO OS DOCUMENTOS DE HABILITAÇÃO

9.1 - Os Documentos de Habilitação deverão ser entregues em envelope individual, devidamente fechado e rubricado no fecho, identificado conforme indicado no Edital.

9.2 - O Licitante deverá apresentar para participar da presente licitação, **sob pena de inabilitação**, além dos **ANEXOS VI, VII, VIII e IX** devidamente preenchidos, os seguintes Documentos de Habilitação:



Relativos à Habilitação Jurídica:

- a)** Registro no Registro Público de Empresas Mercantis, em se tratando de empresário individual.
- b)** Ato constitutivo, estatuto ou contrato social em vigor, devidamente registrado, para as sociedades empresárias e, no caso de sociedades por ações, acompanhado dos documentos comprobatórios de eleição de seus administradores;
- c)** Inscrição do ato constitutivo, devidamente registrado, acompanhada de prova da diretoria em exercício, para as sociedades civis e demais entidades;
- d)** Certidão negativa de falência ou concordata, expedida pelo distribuidor da sede da pessoa jurídica;
- e)** Não será exigida a apresentação do documento exigido nas alíneas, "a", "b" e "c", se o mesmo já tiver sido apresentado no momento do credenciamento.

Relativos à Regularidade Fiscal:

- a)** Prova de inscrição no Cadastro Nacional de Pessoa Jurídica (CNPJ);
- b)** Certidão de regularidade perante a Fazenda Federal, Estadual e Municipal do domicílio ou sede do Licitante (inclusive Certidão Negativa da Dívida Ativa);
- c)** Certidão de regularidade perante a Seguridade Social;
- d)** Certidão de regularidade perante o Fundo de Garantia por Tempo de Serviço (FGTS);
- e)** Certidão Negativa de Débitos Trabalhistas (CNDT).

9.3 - As/os certidões/certificados que não forem disponibilizadas pela *internet* e que não possuírem em seu bojo a data de validade, terão para o certame validade de 90 (noventa) dias.

9.4 - O Licitante é responsável pelas informações prestadas, sendo motivo de inabilitação a prestação de informações falsas ou que não reflitam a realidade dos fatos.

9.5 - A inabilitação ou desclassificação poderá ocorrer em qualquer fase da licitação, caso a Pregoeira tome conhecimento de fatos supervenientes que desabonem a idoneidade do Licitante, que comprovem a falsidade das informações prestadas ou quaisquer outros que contrariem as disposições contidas no edital.

10 - DISPOSIÇÕES GERAIS DA HABILITAÇÃO



10.1 - Os documentos necessários à habilitação poderão ser apresentados em original, em qualquer processo de cópia autenticada através de Cartório competente ou publicação em órgão da imprensa oficial ou de cópias, desde que acompanhadas dos originais para conferência pela Pregoeira e sua Equipe de Apoio.

10.2 - A empresa ou sociedade estrangeira em funcionamento no país deverá apresentar, também, o decreto de autorização ou o ato de registro ou autorização para funcionamento expedido pelo órgão competente, quando a atividade assim o exigir.

10.3 - Não serão aceitos "protocolos de entrega" ou "solicitação de documento" em substituição aos documentos requeridos no presente Edital e seus anexos.

10.4 - Se a documentação de habilitação não estiver completa e correta ou contrariar qualquer dispositivo deste Edital e seus anexos, deverá a Pregoeira considerar o proponente inabilitado.

10.5 - Eventuais vícios formais na apresentação dos documentos de habilitação poderão ser saneados na Sessão Pública de processamento do Pregão, através da verificação da informação efetuada através do sítio eletrônico oficial e hábil à conferência.

11 - DOS RECURSOS

11.1 - DA IMPUGNAÇÃO DO ATO CONVOCATÓRIO

11.1.1 - Até 02 (dois) dias antes da data fixada para recebimento das propostas, qualquer pessoa poderá peticionar contra o ato convocatório.

11.1.2 - A Pregoeira deverá decidir sobre a petição no prazo de 24 (vinte e quatro) horas.

11.1.3 - Se for acolhida a petição contra o ato convocatório, será designada nova data para realização do certame.

11.2 - RECURSO À SESSÃO PÚBLICA

11.2.1 - Todos os recursos serão interpostos no final da Sessão, com registro em ata da síntese das suas razões e contra-razões, podendo os interessados juntar memoriais no prazo de 3 (três) dias úteis.

11.2.2 - Em casos especiais, quando complexas as questões debatidas, a Pregoeira observará o disposto no artigo 4º, XVIII da Lei 10.520/2002. Será concedido o prazo de 03 (três) dias para apresentação das razões do recurso, ficando as demais Licitantes desde logo intimadas para apresentar suas contra-razões em igual número de dias, que começarão a correr do término do prazo do recorrente, sendo-lhes assegurada vista imediata dos autos.

11.2.3 - O recurso contra decisão da Pregoeira não terá efeito suspensivo.



11.2.4 - O acolhimento do recurso importará a invalidação apenas dos atos insuscetíveis de aproveitamento.

11.2.5 - A falta de manifestação imediata e motivada da Licitante quanto ao resultado do certame, importará preclusão do direito de recurso. Os recursos imotivados ou insubsistentes não serão recebidos.

12 - DAS SANÇÕES ADMINISTRATIVAS

12.1 - A Licitante que, convocada dentro do prazo de validade da sua proposta, após o envio da Autorização de Compra, deixar de entregar documentos ou apresentar documentação falsa exigida para o certame, ensejar o retardamento da entrega de seu objeto, não mantiver a proposta, falhar ou fraudar na execução do objeto, comportar-se de modo inidôneo ou cometer fraude fiscal, ficará impedida de licitar e contratar com a União, pelo prazo de até 2 (dois) anos, sem prejuízo das multas previstas abaixo:

a) Pela inexecução total ou parcial do objeto deste Edital, o CRF-RJ poderá aplicar à Contratada multa administrativa graduável conforme a gravidade da infração, não excedendo, em seu total, o equivalente a 20% (vinte por cento) do valor do objeto.

b) Em caso de atraso na entrega do(s) objeto(s) desta licitação, poderá ser aplicada à Contratada multa moratória do valor equivalente a até 1% (um por cento) sobre o valor do contrato por dia de atraso.

c) Se a Contratada não recolher o valor da multa que porventura lhe for aplicada, dentro de 5 (cinco) dias úteis a contar da data da intimação, serão então acrescidos os juros moratórios de 1% (um por cento) ao mês.

d) suspensão do direito de licitar por prazo a ser fixado segundo a graduação que for estipulada em função da natureza da falta;

f) declaração de inidoneidade para licitar ou contratar com a Administração Pública enquanto perdurarem os motivos que determinaram sua punição, ou até que seja promovida a sua reabilitação pelo CRF/RJ.

13 - DA DOTAÇÃO ORÇAMENTÁRIA E DO PAGAMENTO

13.1 - Os pagamentos decorrentes do fornecimento do objeto do presente pregão ocorrerão por conta dos recursos para despesas com mobiliário em geral e utensílios de escritório nº 6.2.2.1.1.02.01.03.006.

13.2 - O pagamento ao fornecedor será efetuado em até 10 (dez) dias corridos do recebimento definitivo do objeto, atestado mediante a apresentação da Nota Fiscal/Fatura, correspondente ao produto efetivamente entregue, verificado e aceito pelo CRF/RJ.

13.3 - A(s) Nota(s) Fiscal(is)/Fatura(s) deverá(ão) ser entregue(s) juntamente com a mercadoria, não podendo conter rasuras e devendo corresponder ao(s) item(s) fornecido(s). Será(ão) conferida(s) e atestada(s) pelo CRF-RJ na pessoa



do funcionário responsável, desde que não haja fator impeditivo provocado pela empresa vencedora.

13.4 - A(s) Nota(s) Fiscal(is)/Fatura(s) deverá(ão) ter o mesmo CNPJ da Proposta de Preços, pois a divergência impossibilitará a apropriação e o pagamento.

13.5 - Nenhum pagamento será efetuado à licitante vencedora enquanto pendente de liquidação de qualquer obrigação financeira que lhe for imposta, em virtude de penalidade ou inadimplência, sem que isso gere direito ao pleito de reajustamento de preços ou correção monetária.

13.6 - A(s) Nota(s) Fiscal(is) deverá(ão) ser emitida(s) em favor do Conselho Regional de Farmácia do Estado do Rio de Janeiro - CRF/RJ, CNPJ: 33.661.414/0001-10, Inscrição Estadual: Isento, endereço: Rua Afonso Pena, nº 115, Tijuca, Rio de Janeiro - RJ, CEP: 20270-244. Telefone: (21) 3872-9218 Fax: (21) 2567-1889.

13.7 - No caso de empresas não optantes pelo Simples, deverão destacar na Nota Fiscal/ Fatura, os valores e alíquotas referentes aos tributos federais a serem retidos, conforme Instrução Normativa SRF nº 480/04 da Secretaria da Receita Federal e suas alterações.

13.9 - Já estarão retidos na fonte os impostos: IR, PIS, COFINS, CSLL, consoante as Instruções Normativas SRF nº 480/04 da Secretaria da Receita Federal e suas alterações.

13.9 - Será de inteira responsabilidade da Licitante vencedora as despesas diretas ou indiretas, tais como: salários, transportes, alimentação, diárias, encargos sociais, fiscais, trabalhistas, previdenciários e de ordem de classe, indenizações civis e quaisquer outras que forem devidas aos seus empregados no desempenho dos serviços objeto desta licitação ficando, ainda, o CRF/RJ isento de qualquer vínculo empregatício com os mesmos, sem qualquer solidariedade do CRF/RJ.

14 - DAS CONDIÇÕES GERAIS DE RECEBIMENTO DO OBJETO DA LICITAÇÃO

14.1 - O prazo de entrega dos itens descritos no Anexo I - Termo de Referência do Objeto, será de até 30 (trinta) dias corridos, contados da data que constar na Autorização de Compra, que será enviada via fax ou e-mail à(s) Licitante(s) vencedora(s).

14.1.1 - A(s) referidas Autorização (ões) de Compra será(ao) encaminhada(s) à(s) empresa(s) vencedora(s) através de fax ou e-mail, devendo a(s) mesma(s) envia-la(s) também, como recibo, através de fax ou e-mail, assinada(s) por seu(s) Representante(s) Legal(is).

14.2 - Os materiais, deverão ser entregues nos endereços constantes do Termo de Referência, após notificação escrita pelo funcionário responsável para tal fim, sendo certo que a(s) licitante(s) vencedora(s) será(ão) informada(s) sobre: local e quantidade dos produtos a serem entregues, tudo conforme Termo de Referência.



14.3 - É imprescindível que as datas e os horários da entrega e montagem, sejam comunicados ao CRF-RJ, por escrito, com antecedência de no mínimo 48 (quarenta e oito) horas úteis, via fax pelo número (21) 2567-1889 ou e-mail: licitacao1@crf-rj.org.br .

14.4 - Os materiais deverão ser acondicionados em embalagens de fábrica, sempre que for o caso, de forma a manter sua integridade e não serem danificados durante o transporte.

14.5 - Em caso de substituição dos materiais, conforme previsto acima, correrão à conta do fornecedor as despesas decorrentes da devolução e nova entrega/instalação/montagem dos objetos.

14.5.1 - Caso as substituições dos itens não aceitos não ocorram em até 5 (cinco) dias úteis, ou o novo fornecimento também seja rejeitado, estará(ão) a(s) Licitante(s) vencedora(s) incorrendo em atraso na entrega, sujeita(s) à aplicação das penalidades cabíveis.

14.6 - O CRF/RJ não aceitará o recebimento de objeto incompleto ou parcelado.

14.7 - O aceite do objeto pelo funcionário do CRF/RJ, não exclui a responsabilidade do fornecedor por vícios de qualidade ou técnicos, aparentes ou ocultos.

14.8 - O pagamento será efetuado mediante apresentação da Nota Fiscal/Fatura correspondente, que será conferida e atestada pelo CONTRATANTE na pessoa do funcionário responsável, e desde que não haja fator impeditivo provocado pela CONTRATADA.

15 - DAS DISPOSIÇÕES GERAIS

15.1 - É facultado ao CRF-RJ, quando convocada(s) a(s) Licitante(s) Vencedora(s) e esta(s) não aceitar(em) os prazos e condições estabelecidos, convocar os proponentes remanescentes, na ordem de classificação, para fazê-lo em igual prazo e nas mesmas condições propostas pelo primeiro classificado, inclusive quanto aos preços, ou revogar o Pregão Presencial.

15.2 - É facultado à Pregoeira ou autoridade superior, em qualquer fase da licitação, a promoção de diligência destinada a esclarecer ou complementar a instrução do processo.

15.3 - Fica assegurado ao CRF-RJ o direito de, no interesse da Administração, anular ou revogar, a qualquer tempo, no todo ou em parte, a presente licitação, dando ciência aos participantes, na forma da legislação vigente.

15.4 - Os proponentes assumem todos os custos de preparação e apresentação de suas propostas e o CRF-RJ não será, em nenhum caso, responsável por esses custos, independentemente da condução ou do resultado do processo licitatório.



15.5 - Os proponentes são responsáveis pela fidelidade e legitimidade das informações e dos documentos apresentados em qualquer fase da licitação.

15.6 - Após apresentação da proposta, não caberá desistência, salvo por motivo justo decorrente de fato superveniente e aceito pela Pregoeira.

15.7 - Não havendo expediente ou ocorrendo qualquer fato superveniente que impeça a realização do certame na data marcada, a sessão será automaticamente transferida para o primeiro dia útil subsequente, no horário e local estabelecidos neste edital, desde que não haja comunicação da Pregoeira em contrário.

15.8 - A Pregoeira manterá em seu poder os documentos de todas as Licitantes pelo prazo de 15 (quinze) dias, contados da homologação da licitação, devendo as empresas retirá-los após este período, sob pena de inutilização dos mesmos.

15.9 - As normas que disciplinam este Pregão serão sempre interpretadas em favor da ampliação da disputa entre os interessados.

15.10 - Qualquer pedido de esclarecimento em relação a eventuais dúvidas na interpretação do presente Edital e seus anexos deverá ser encaminhado, por escrito, à Pregoeira, no endereço do CRF/RJ, a saber: Rua Afonso Pena nº 115, Tijuca, RJ, CEP 20270-244 ou para o email: fatimaduarte@crf-rj.org.br, no prazo máximo de dois (02) dias úteis antes da data de abertura dos Envelopes.

15.11 - **As licitantes devem acompanhar, diariamente, o site www.crf-rj.org.br, Informativo-Licitação 02/2012, para verificação de comunicados, erratas e demais informações sobre o certame.**

15.12 - Será concedido à empresa vencedora do certame prazo de 02 (dois) dias úteis, a contar do término da sessão pública para credenciamento, recebimento e abertura dos envelopes, para apresentação da Proposta de Preços adequada ao preço ofertado na fase de lances verbais.

15.13 - A homologação do resultado desta licitação não implicará direito à contratação.

15.14 - A garantia contratual de qualidade deverá ser pelo período mínimo de 01 (um) ano.

15.15 - A licitante vencedora deverá aceitar nas mesmas condições do Edital, os acréscimos ou supressões que se fizerem em até 25% (vinte e cinco por cento), do valor inicial atualizado, em conformidade com o artigo 65, parágrafo 1º da Lei nº 8.666/93.

15.16 - As obrigações resultantes do presente certame licitatório deverão ser executadas fielmente pelas partes, de acordo com as condições avençadas e as normas legais pertinentes, respondendo cada uma pelas conseqüências de sua inexecução total ou parcial.

15.17 - É facultado a todas as empresas interessadas, a consulta aos autos do processo administrativo, na sede do Conselho Regional de Farmácia do Estado do Rio de Janeiro, no Setor de Licitações, situado na Rua Afonso Pena nº 115, Tijuca, Rio de Janeiro, no horário de 09h às 17horas, com prévio agendamento por meio



do telefone (21) 3872-9218, e mediante apresentação de solicitação por escrito assinada pelo representante da empresa, que tenha poderes para tanto, sendo esta solicitação arquivada nos autos do processo.

15.17.1 – É vedado o agendamento de vistas para a data de abertura das propostas a fim de evitar tumulto e prejuízo ao certame.

15.17.2 – Considerando o amplo acesso de todos os interessados aos autos do processo, não haverá fornecimento de informação diversa da constante no Edital ou complementar por qualquer meio de comunicação, seja telefone, fax, email ou similar.

15.17.2.1 – Em caso de extração de cópias, a solicitação deve ser expressa nesse sentido e o custo será de responsabilidade do interessado.

15.18 – Os prazos previstos neste Edital, salvo disposição expressa ou legal em contrário, serão contados em dias corridos, excluindo-se o dia do início e incluindo-se o último dia.

15.19 - O foro para dirimir questões relativas ao presente Edital será o da Justiça Federal, Seção Judiciária do Rio de Janeiro, com exclusão de qualquer outro.

15.20 - Integram este edital os seguintes anexos:

Anexo I– Termo de Referência do Objeto

Anexo I-A Descrição do Objeto

Anexo I-B – Locais de Entrega.

Anexo II – Modelo de Carta de Credenciamento.

Anexo III – Modelo de Declaração dando ciência de que cumpre plenamente os requisitos de habilitação.

Anexo IV – Modelo de Declaração da Condição de ME ou EPP.

Anexo V – Modelo Proposta de Preço.

Anexo VI – Modelo de Declaração de cumprimento do inciso XXXIII do artigo 7º da Constituição Federal.

Anexo VII – Modelo de Declaração de Idoneidade.

Anexo VIII – Modelo de Declaração de Superveniência.

Anexo IX – Modelo de Declaração de Optante pelo Simples.

**Maria de Fatima Beserra Duarte
Pregoeira**



PREGÃO PRESENCIAL CRF/RJ Nº 02/2012

ANEXO I - TERMO DE REFERÊNCIA

1. OBJETO

1.1. Aquisição de móveis de escritório para a Sede e as Seccionais do CRF-RJ.

1.2. A licitação será processada em 03 (três) LOTES, a saber:

- _ Lote 01 – Assentos
- _ Lote 02 – Mesas
- _ Lote 03 – Móveis em Geral

2. DA ESPECIFICAÇÃO

2.1. Conforme descrito no **Anexo I-A** deste Termo de Referência.

2.3. Todo o mobiliário deverá estar ergonomicamente adequado para os postos de trabalho, conforme normas técnicas específicas.

2.3. Poderão ser aceitas variações nas medidas dos itens do presente termo de referência até no máximo **10% (dez por cento)** das medidas solicitadas.

3. DOS PRAZOS E CONDIÇÕES DE ENTREGA E INSTALAÇÃO DOS EQUIPAMENTOS:

3.1. As empresas vencedoras deverão entregar os móveis conforme Anexo B nos respectivos endereços abaixo, no prazo máximo de 30 (trinta) dias corridos, a contar do recebimento da **Autorização de Compra** e a montagem deverá ser realizada até 24 (vinte e quatro) horas a partir da entrega do mobiliário;

A) Barra Mansa (Seccional)

Av. Francisco Vilela, nº 44, salas 803 e 804, Centro, Barra Mansa – RJ.
CEP: 27330-590

B) Cabo Frio (Secional)

Rua Raul Veiga nº 15, sala 402, Centro, Cabo Frio – RJ.
CEP 28907-090

C) Campo Grande (Seccional)

Av. Cesário de Melo nº 2623, sala 605, Campo Grande, Rio de Janeiro – RJ.



SERVIÇO PÚBLICO FEDERAL
CONSELHO REGIONAL DE FARMÁCIA DO
ESTADO DO RIO DE JANEIRO - CRF-RJ



CEP 23052-102

D) Campos dos Goytacazes (Seccional)
Rua Marechal Deodoro, 126, salas 03 e 04, Centro, Campos dos Goytacazes - RJ.
CEP: 28010-280

E) Duque de Caxias (Seccional)
Rua Passo da Pátria nº 120, salas 305 e 306, Jardim 25 de Agosto, Centro, Duque de Caxias - RJ. CEP 25071-220

F) Itaperuna (Seccional)
Rua Major Porfírio Henriques nº 240, sala 201, Centro, Itaperuna - RJ.
CEP: 28300-000

G) Niterói (Seccional)
Rua Maestro Felício Toledo nº 500, sala 1103, Centro, Niterói - RJ.
CEP: 24030-102

H) Nova Friburgo (Seccional)
Rua Portugal, 40, 1º andar, salas 101 a 103, Centro, Nova Friburgo - RJ.
CEP: 28610-135

I) Nova Iguaçu
Rua Otavio Tarquino, 410, sala 1013 e 1015, Centro, Nova Iguaçu - RJ.
CEP: 26215-342

J) Sede do CRF-RJ (Seccional)
Rua Afonso Pena, nº 115 - Tijuca - RJ.
CEP: 20270-244

4.2. A entrega deverá ser agendada com antecedência mínima de 03 (três) dias úteis, podendo ser realizada de 2ª a sábado em horário a ser agendado conforme disponibilidade do CRF-RJ.

4.3. A responsabilidade pela montagem dos móveis é da licitante, não cabendo ao Contratante qualquer ônus por incorreções na montagem;

4.4. As entregas observarão o seguinte procedimento:

4.4.1. **Recebimento Provisório:** os móveis serão recebidos provisoriamente, mediante recibo, para verificação da conformidade do material com as especificações técnicas constantes deste termo;

4.4.2. **Recebimento Definitivo:** os móveis serão recebidos definitivamente após a instalação dos mesmos e verificação do atendimento às especificações requeridas deste Termo de Referência. O aceite definitivo dos equipamentos será efetuado pelo funcionário designado pelo CRF-RJ, que elaborará um Certificado de Aceitação, para fins de liberação do pagamento das Notas Fiscais/Faturas e do início da contagem do prazo da garantia.



5. DAS GARANTIAS

5.1. A empresa contratada deve assegurar garantia de todos os móveis fornecidos, pelo prazo de 01 (um) ano, a contar da data de aceite definitivo da entrega, apresentando uma declaração de prestação de assistência técnica e garantia pelo referido tempo.

5.2. Durante o período da garantia, os bens que apresentarem defeito devem ser reparados em até 7 (sete) dias úteis, sem qualquer ônus para o CRF-/RJ. Após esse período, caso seja verificada a necessidade de um tempo maior para conserto do bem ou para sua substituição definitiva, a contratada deve fornecer outro equipamento móvel para operação em caráter provisório, arcando com a retirada, transporte e instalação em cada uma dessas substituições. Defeitos causados por imprudência ou imperícia da equipe técnica do CRF-RJ não serão cobertos pela garantia.

6. OBRIGAÇÕES DA CONTRATADA

6.1. Providenciar todos os recursos e insumos necessários ao perfeito cumprimento do objeto contratado, devendo estar incluídas no preço proposto todas as despesas com materiais, insumos, impostos, taxas, tarifas, encargos e demais despesas necessárias à perfeita execução da aquisição dos equipamentos.

6.2. Responder pelos danos causados diretamente ao CRF-RJ ou a terceiros, decorrentes de sua culpa ou dolo, quando da execução do fornecimento dos equipamentos. A fiscalização ou o acompanhamento pelo CRF-RJ não excluirá ou reduzirá essa responsabilidade.

ANEXO I-A – Descrição

LOTE 01

ITEM 1 DO LOTE 01 - Longarina secretária com 03 lugares – 13 unidades

Descrição:

Revestimento em courvim, **cor azul escuro (a definição de tonalidade será de acordo com cartela de cores da licitante vencedora)** com assento no tamanho 435 mm x 410 mm e encosto no tamanho 360 mm x 270 mm em espuma injetada com espessura mínima de 27 mm, com densidade mínima de 45kg/m³, bordas em perfil PVC; base em tubo de 30 mm x 50 mm. **Suporte do encosto:** com alma de aço, revestido com capa de termoplástico injetado em polipropileno de alta resistência mecânica na cor preta, sem regulagem de altura. Capacidade mínima de peso 120 Kg.



SERVIÇO PÚBLICO FEDERAL
CONSELHO REGIONAL DE FARMÁCIA DO
ESTADO DO RIO DE JANEIRO - CRF-RJ



Imagem meramente ilustrativa

ITEM 2 DO LOTE 1 Cadeira secretária com braço e encosto regulável (35 Unidades)

Descrição:

Revestimento em couro **cor azul escuro (a definição de tonalidade será de acordo com cartela de cores da licitante vencedora)**, com espuma injetada, densidade mínima 45kg/m^3 , espessura mínima de 30 mm. Regulagem da altura da cadeira a gás, braços com regulagem de altura com apoio revestido em poliuretano injetado, com alma interna em aço. Base giratória com estrutura tubular pintada em epóxi, revestida com capa de polipropileno injetado e rodízios em polipropileno. Bordas em perfil PVC, encosto com parte traseira revestida. Capacidade mínima de 120 kg.



SERVIÇO PÚBLICO FEDERAL
CONSELHO REGIONAL DE FARMÁCIA DO
ESTADO DO RIO DE JANEIRO - CRF-RJ

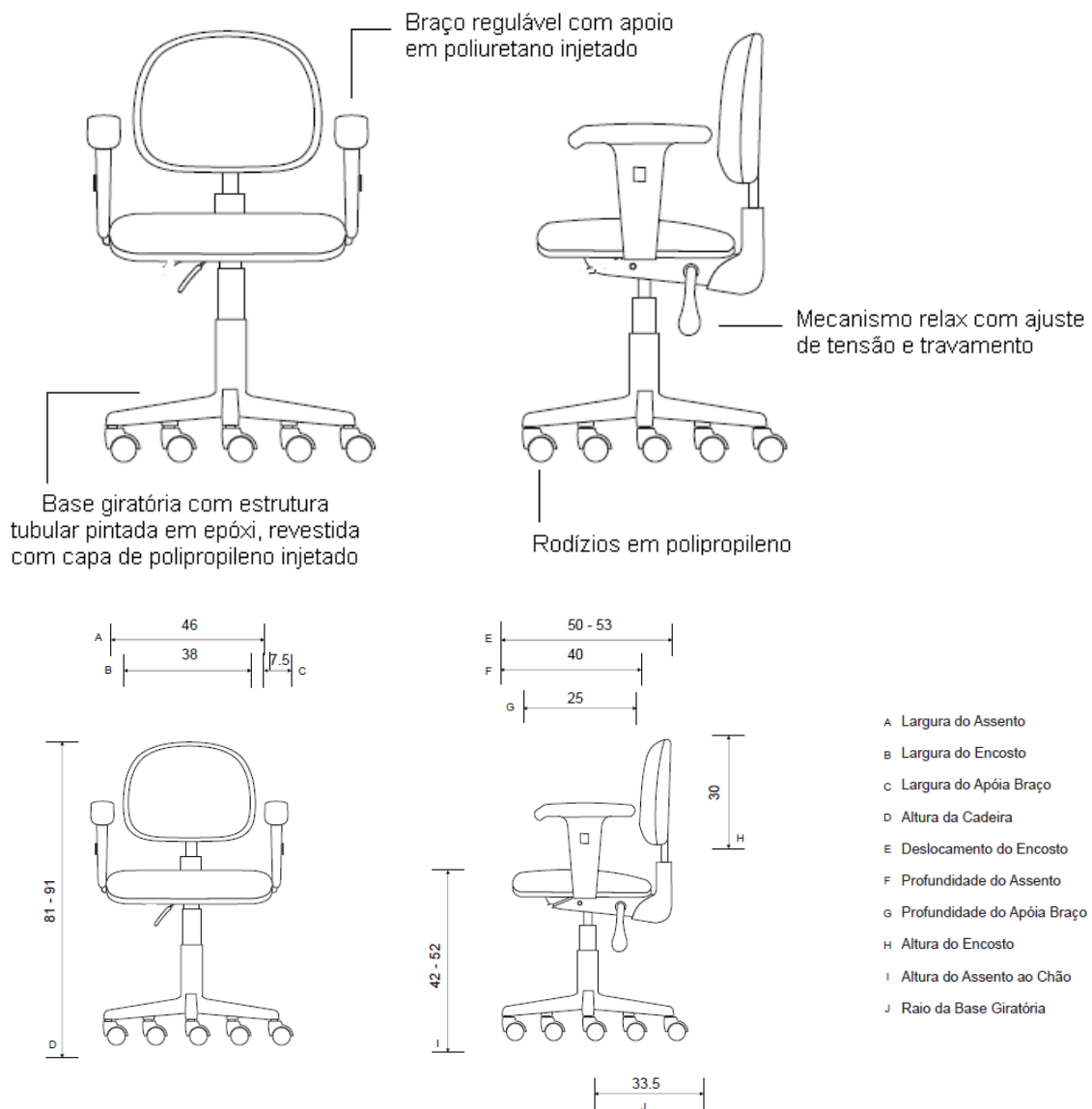

ITEM 3 DO LOTE 1 - Poltrona de atendimento fixa – 22 unidades

Descrição:

Poltrona diretor fixa pé contínuo, tubo grosso 1 1/4. Estofada em espuma injetada, com mínimo de 30 mm de espessura, densidade mínima 45kg/m³, revestimento em courvim **cor azul escuro (a definição de tonalidade será de acordo com cartela de cores da licitante vencedora)**, braços totalmente revestidos em poliuretano, com alma interna em aço. Estrutura fixa, pé contínuo em tubo de aço, com sapatas deslizantes em nylon. Pintura epóxi-pó. Com capacidade mínima de 120 Kg.

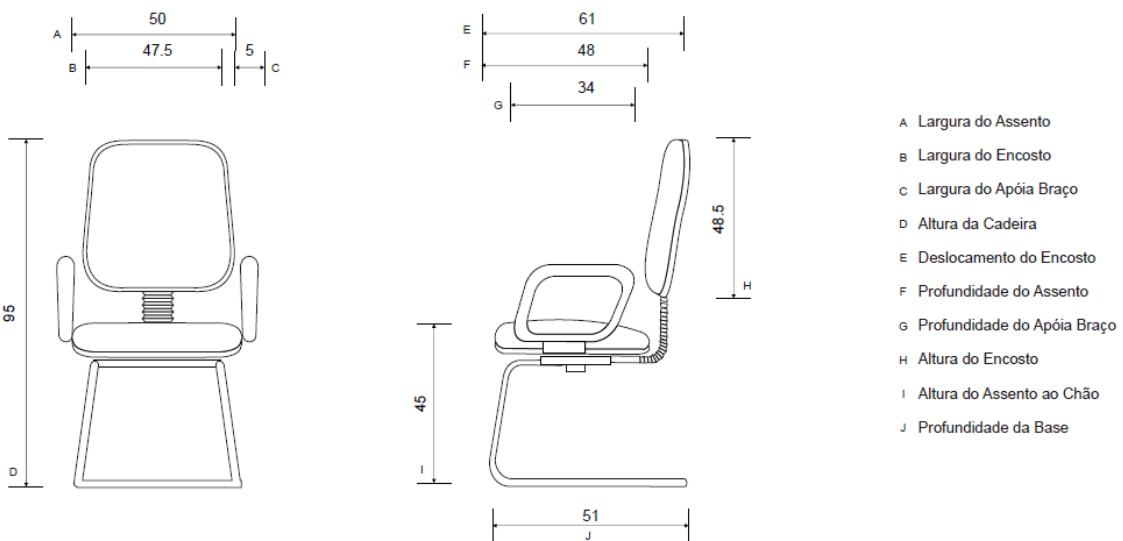
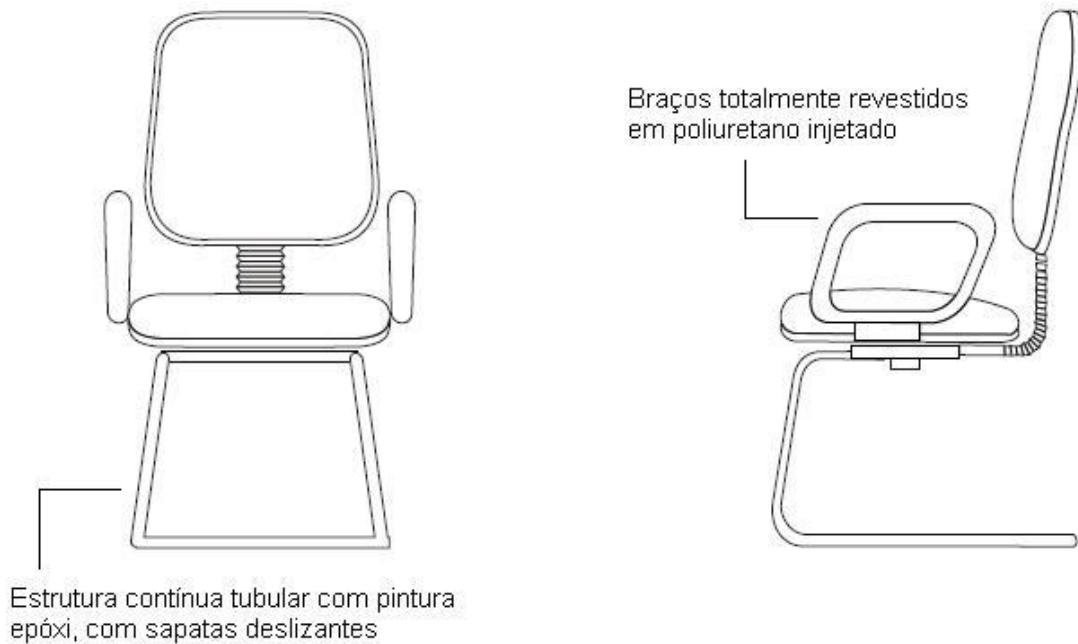

ITEM 4 DO LOTE 1 - Cadeira diretor – 02 unidades

Descrição:

Revestimento em couro **cor azul escuro (a definição de tonalidade será de acordo com cartela de cores da licitante vencedora)**, com espuma injetada, densidade mínima 45kg/m^3 , com espessura mínima de 30 mm. Acabamento em perfil PVC preto nas costas. Suporte para o encosto fixo. Regulagem da altura da cadeira a gás, braços com apoio revestido em poliuretano injetado, com alma interna em aço. Base giratória com estrutura tubular pintada em epóxi, revestida



SERVIÇO PÚBLICO FEDERAL
CONSELHO REGIONAL DE FARMÁCIA DO
ESTADO DO RIO DE JANEIRO - CRF-RJ



com capa de polipropileno injetado, rodízios em polipropileno. Capacidade mínima de 120 kg.

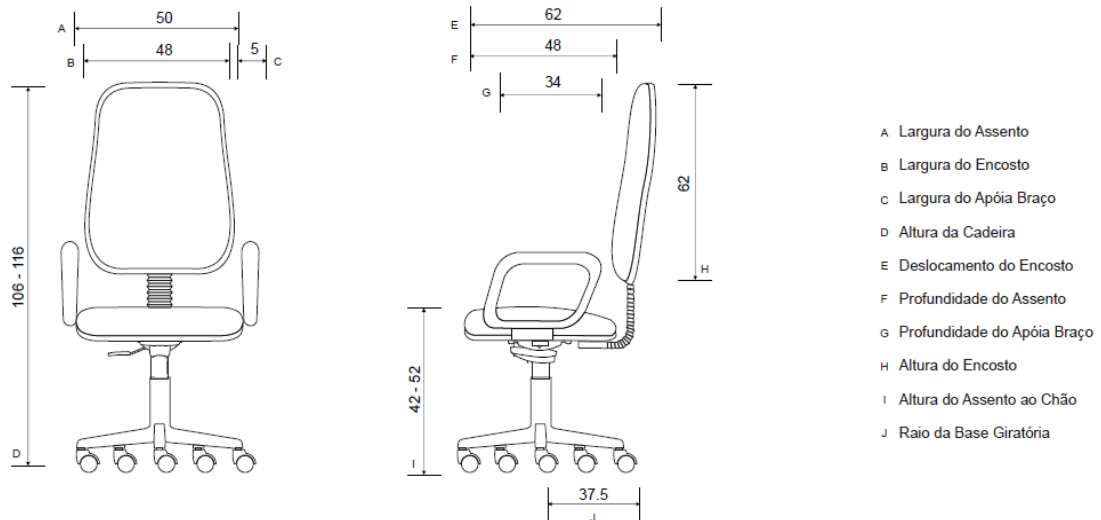

LOTE 02

ITEM 1 DO LOTE 2 - **Mesa secretária com teclado retrátil (1,20m de largura)**

-

30 unidades

Descrição:

Mesa na **cor cinza (a definição de tonalidade será de acordo com cartela de cores da licitante vencedora)** retangular com tampo em aglomerado 15 mm, com teclado retrátil revestido em laminado melamínico com alta pressão. Pés em aço industrial com sapata niveladora com tratamento antiferrugem e pintura epóxi. Com painel frontal em laminado e bordas retas com encabecamento em PVC. Largura 1200 mm, profundidade 750 mm, altura 750 mm.



SERVIÇO PÚBLICO FEDERAL
CONSELHO REGIONAL DE FARMÁCIA DO
ESTADO DO RIO DE JANEIRO - CRF-RJ



Imagem meramente ilustrativa

ITEM 2 DO LOTE 2 - Mesa redonda para reunião redonda – 03 unidades

Descrição:

Mesa de Reunião na **cor cinza (a definição de tonalidade será de acordo com cartela de cores da licitante vencedora)**, com tampo redondo em aglomerado 15 mm de espessura, com 1000 mm de diâmetro e 740 mm de altura, tampo fixado na estrutura por parafusos. Pés em aço industrial tubular, tipo cruz, com tratamento antiferrugem e pintura epóxi pó, e sapatas niveladoras. Bordas retas com encabeçamento em fita de PVC.



SERVIÇO PÚBLICO FEDERAL
CONSELHO REGIONAL DE FARMÁCIA DO
ESTADO DO RIO DE JANEIRO - CRF-RJ



Imagem meramente ilustrativa

ITEM 3 DO LOTE 2 – Mesa auxiliar pequena – 14 unidades

Descrição:

Mesa retangular na **cor cinza (a definição de tonalidade será de acordo com cartela de cores da licitante vencedora)**, com tampo em aglomerado 15 mm de espessura, pés com sapata niveladora, tratamento antiferrugem e pintura epóxi, na cor cinza com painel frontal em laminado. Bordas retas com encabeçamento em fita de PVC. Estrutura pedestal lateral – constituído em aço, em perfil tubular. Largura 800 mm, profundidade 600 mm, altura 750 mm.



SERVIÇO PÚBLICO FEDERAL
CONSELHO REGIONAL DE FARMÁCIA DO
ESTADO DO RIO DE JANEIRO - CRF-RJ



Imagem meramente ilustrativa

ITEM 4 DO LOTE 2 – **Mesa em L – 01 unidades**

Descrição:

Mesa retangular **cor cinza (a definição de tonalidade será de acordo com cartela de cores da licitante vencedora)**, com tampo em aglomerado 18 mm de espessura, Pés em aço industrial com sapata niveladora com tratamento antiferrugem e pintura epóxi . Com painel frontal em laminado. Bordas retas com encabeçamento em fita de PVC. Estrutura pedestal lateral – constituído em aço, em perfil tubular. Sem teclado retrátil e sem gavetas. Constituído por uma mesa de 1700 mm de largura, 600 mm de profundidade e 750 mm de altura; uma conexão de 600 mm, e uma mesa de 1200 mm de largura, 600 mm de profundidade e 750 mm de altura.



SERVIÇO PÚBLICO FEDERAL
CONSELHO REGIONAL DE FARMÁCIA DO
ESTADO DO RIO DE JANEIRO - CRF-RJ



Imagem meramente ilustrativa

LOTE 03

ITEM 1 DO LOTE 3 - Armário baixo – 11 unidades

Descrição:

Armário baixo na **cor cinza (a definição de tonalidade será de acordo com cartela de cores da licitante vencedora)**, com portas duas portas, fechadura e duas chaves, em madeira aglomerada de 15 mm de espessura com revestimento nas faces internas e externas em melamínico. Bordas laterais em fita de poliestireno de 1,5 mm. Portas com dobradiças em aço. Puxadores ergonômicos em ambas as portas, e fechadura tipo cremona. Sapatas niveladoras que possibilitem corrigir imperfeições de nível de piso. Uma prateleira em madeira aglomerada com revestimento em laminado melamínico de baixa pressão de 18 mm. Medidas 800 mm de largura, 500 mm de profundidade e 750 mm de altura.



SERVIÇO PÚBLICO FEDERAL
CONSELHO REGIONAL DE FARMÁCIA DO
ESTADO DO RIO DE JANEIRO - CRF-RJ



Imagem meramente ilustrativa

ITEM 2 DO LOTE 3 - **Armário alto com fechadura – 07 unidades**

Descrição:

Armário alto **na cor cinza (a definição de tonalidade será de acordo com cartela de cores da licitante vencedora)** com portas duas portas, fechadura e duas chaves, em madeira aglomerada de 18mm de espessura com revestimento nas faces internas e externas em melamínico. Bordas laterais em fita de poliestireno de 1,5mm. Portas com dobradiças em aço. Puxadores ergonômicos em ambas as portas, e fechadura tipo Cremona. Sapatas niveladoras que possibilitem corrigir imperfeições de nível de piso. Uma prateleira em madeira aglomerada com revestimento em laminado melamínico de baixa pressão de 18mm. Medidas 0,80 cm de largura, 50 cm de profundidade e 1,60 cm de altura.



SERVIÇO PÚBLICO FEDERAL
CONSELHO REGIONAL DE FARMÁCIA DO
ESTADO DO RIO DE JANEIRO - CRF-RJ



Imagem meramente ilustrativa

ITEM 3 DO LOTE 3 - Gaveteiro volante com fechadura – 21 unidades

Gaveteiro volante na **cor cinza (a definição de tonalidade será de acordo com cartela de cores da licitante vencedora)** com 03 gavetas, com 18 mm de espessura, com as dimensões de 440 mm de largura, 475 mm de profundidade e 535 mm de altura, acabamento em melamina. Rodízios corpo em náilon natural injetado, com fechadura e para fechamento simultâneo de todas as gavetas.

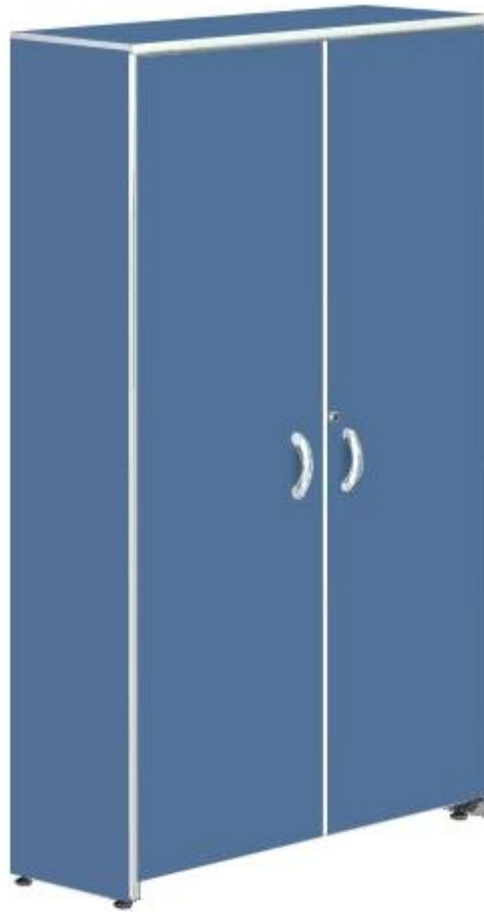

SERVIÇO PÚBLICO FEDERAL
CONSELHO REGIONAL DE FARMÁCIA DO
ESTADO DO RIO DE JANEIRO - CRF-RJ



ITEM 4 DO LOTE 3 - Arquivo em aço com 04 gavetas chapa 26 – 30 unidades

Descrição:

Arquivo de aço chapa 26 (espessura 0,46mm) com 04 gavetas, e fechadura, para pasta suspensa com tratamento anti-ferruginoso e pintura com esmalte sintético na cor cinza com 4 gavetas para pasta suspensa com carrinho telescópico. O móvel será todo de aço compondo-se de uma caixa externa cuja base será do tipo de apoio contínuo e quatro gavetas, todas com as mesmas dimensões e ocupando todo o espaço útil interno da caixa. Preferencialmente as gavetas deverão possuir porta etiqueta. Puxadores em aço inoxidável ou liga metálica não ferrosa ou material plástico niquelado e/ou cromado. As corredeiras (ou carrinhos telescópicos) deverão ser providos de rolamentos de esferas ou rodízios de nylon auto-lubrificantes ou Pista de rolamento, para deslizamento dos trilhos em material plástico com esferas de aço alojadas. Pintura em esmalte sintético. Medidas 0,61 cm de largura, 0,47 cm de profundidade e 1,33 cm de altura



Imagem meramente ilustrativa



SERVIÇO PÚBLICO FEDERAL

CONSELHO REGIONAL DE FARMÁCIA DO
ESTADO DO RIO DE JANEIRO - CRF-RJ



TERMO DE REFERÊNCIA

Anexo I-B – Locais de Entrega

Os Itens deverão ser entregues no estado do Rio de Janeiro, nos municípios descritos abaixo:

Item	Descrição	Barra Mansa	Cabo Frio	Campo Grande	Campos dos Goytacazes	Duque de Caxias	Itaperuna	Niterói	Nova Friburgo	Nova Iguaçu	Sede CRF-RJ	Total	Lotes
1	Longarina secretária	-	3	2	-	3	3	2	-	-	-	13	Lote 01
2	Cadeira secretária com braço	-	3	2	1	3	3	3	2	-	18	35	
3	Poltrona de atendimento	-	6	2	-	6	6	2	-	-	-	22	
4	Cadeira diretor	-	-	-	-	-	-	-	-	-	2	2	
1	Mesa secretária com teclado	-	3	2	1	3	3	3	1	-	14	30	Lote 02
2	Mesa redonda para reunião	-	1	-	-	1	1	-	-	-	-	3	
3	Mesa auxiliar	2	2	1	1	2	2	1	1	2	-	14	
4	Mesa em L	-	-	-	-	-	-	-	-	-	1	1	
1	Armário baixo	-	1	1	-	2	2	1	-	-	4	11	Lote 03
2	Armário alto	-	1	1	-	1	1	1	-	-	2	7	
3	Gaveteiro volante	-	2	2	-	2	2	2	-	-	11	21	
4	Arquivo em aço c/ 04 gavetas	-	1	1	-	1	1	1	-	-	25	30	



SERVIÇO PÚBLICO FEDERAL

CONSELHO REGIONAL DE FARMÁCIA DO
ESTADO DO RIO DE JANEIRO - CRF-RJ



PREGÃO PRESENCIAL CRF/RJ Nº 02/2012

ANEXO II - MODELO - CREDENCIAMENTO

Através da presente, credenciamos o(s) Sr.(a)(s) _____,
portador(a)(s) da Cédula de Identidade nº _____ e do CPF nº
_____, a participar da licitação instaurada pelo Conselho
Regional de Farmácia do Estado do Rio de Janeiro – CRF/RJ, na modalidade PREGÃO
PRESENCIAL Nº 01/2012, supra-referenciada, na qualidade de Representante Legal da
empresa, outorgando-lhe poderes para pronunciar-se em nome da empresa
_____, bem como formular propostas e praticar os demais
atos inerentes ao certame.

_____ (Local), _____ de _____ de 2012.

(Nome e Assinatura do representante legal)



SERVIÇO PÚBLICO FEDERAL

CONSELHO REGIONAL DE FARMÁCIA DO
ESTADO DO RIO DE JANEIRO - CRF-RJ



PREGÃO PRESENCIAL CRF/RJ Nº 02/2012

ANEXO IV – MODELO – DECLARAÇÃO DE MICROEMPRESA OU EMPRESA DE PEQUENO PORTE.

DECLARAÇÃO

_____ (nome da empresa), CNPJ
_____ (número de inscrição), sediada
_____ (endereço completo), por
intermédio de seu representante legal, infra-assinado, DECLARA, sob as penas da
Lei, para fins de direito, na qualidade de PROPONENTE da licitação instaurada pelo
CRF/RJ, na modalidade de Pregão Presencial, que é () MICRO EMPRESA ou ()
EMPRESA DE PEQUENO PORTE, cumprindo os requisitos legais para efeito de
qualificação como ME-EPP e que não se enquadra em nenhuma das hipóteses
elencadas no § 4º do art. 3º da Lei Complementar nº 123, estando apta a usufruir
dos direitos de que tratam os artigos 42 a 45 da mencionada Lei, não havendo fato
superveniente impeditivo da participação no presente certame.

Por ser a expressão da verdade, firmamos o presente.

_____ (Local), _____ de _____ de 2012.

(Nome e Assinatura do representante legal)



SERVIÇO PÚBLICO FEDERAL

CONSELHO REGIONAL DE FARMÁCIA DO
ESTADO DO RIO DE JANEIRO - CRF-RJ



PREGÃO PRESENCIAL CRF/RJ Nº 02/2012

ANEXO V – MODELO – PROPOSTA DE PREÇOS

RAZÃO SOCIAL:
CNPJ:
INSCRIÇÃO MUNICIPAL E/OU ESTADUAL:
ENDEREÇO:
BAIRRO:
CEP:
CIDADE:
ESTADO:
TELEFONE:
FAX:
E-MAIL:

TABELA DE PREÇOS – Lote 01				
Item	Descrição	Quantidade	Valor Unitário (R\$)	Valor Total (R\$)
1	Longarina Secretária	13		
2	Cadeira Secretária com Braço	35		
3	Poltrona de Atendimento	22		
4	Cadeira de diretor	2		

Valor total do Lote: R\$ _____ (em algarismos)
(por extenso) _____

TABELA DE PREÇOS – Lote 02				
Item	Descrição	Quantidade	Valor Unitário (R\$)	Valor Total (R\$)
1	Mesa secretária com teclado	30		
2	Mesa Redonda para Reunião	3		
3	Mesa auxiliar	14		
4	Mesa em L	1		

Valor total do Lote: R\$ _____ (em algarismos)
(por extenso) _____

TABELA DE PREÇOS – Lote 03				
Item	Descrição	Quantidade	Valor Unitário (R\$)	Valor Total (R\$)
1	Armário Baixo	11		
2	Armário Alto	7		
3	Gaveteiro Volante	21		
4	Arquivo em Aço c/ 04 gavetas	30		



SERVIÇO PÚBLICO FEDERAL

CONSELHO REGIONAL DE FARMÁCIA DO
ESTADO DO RIO DE JANEIRO - CRF-RJ



Valor total do Lote: R\$ _____ (em algarismos)
(por extenso) _____

Validade da Proposta: _____ dias

DECLARO que os itens ofertados estão em conformidade com as especificações contidas no ANEXO I – Termo de Referência do Objeto.

DECLARO, ainda, que nos preços estão inclusos todos os custos diretos e indiretos indispensáveis à perfeita execução do objeto deste Edital, assim como abrange todos os custos com materiais e serviços necessários à entrega e montagem do(s) item(ns) em perfeitas condições de uso, eventual substituição de unidades defeituosas e/ou entrega de itens faltantes.

Optante pelo Simples Nacional

Não Optante pelo Simples Nacional

Rio de Janeiro, ____ de _____ de 2012.

(Nome e Assinatura do representante legal)



SERVIÇO PÚBLICO FEDERAL

CONSELHO REGIONAL DE FARMÁCIA DO
ESTADO DO RIO DE JANEIRO - CRF-RJ



PREGÃO PRESENCIAL CRF/RJ Nº 02/2012

**ANEXO VI - MODELO - DECLARAÇÃO DE CUMPRIMENTO DO INCISO XXXIII DO
ARTIGO 7º DA CONSTITUIÇÃO FEDERAL.**

_____ (nome da empresa), CNPJ
_____ (número de inscrição), sediada
_____ (endereço completo), por
intermédio de seu representante legal, infra-assinado, DECLARA, para fins de direito,
na qualidade de PROPONENTE da licitação instaurada pelo CRF/RJ, na modalidade de
Pregão Presencial CRF/RJ Nº 01/2012, conforme disposto no artigo 7º da
Constituição Federal, na Lei nº 9.854, de 27.10.1999, publicada no Diário Oficial da
União de 28.10.1999, e inciso V do artigo 13 do Decreto nº 3.555, não emprega
menores de dezoito anos em trabalho noturno, perigoso ou insalubre, nem menores
de dezesseis anos em qualquer trabalho, salvo na condição de aprendiz, a partir de
quatorze anos.

Por ser a expressão da verdade, firmamos o presente.

_____ (Local), _____ de _____ de 2012.

(Assinatura do representante legal e carimbo da empresa)

(Se procurador, anexar cópia da procuração autenticada ou com o original para que
se proceda à autenticação).

Nome: _____

Nº da cédula de identidade: _____

Cargo: _____



SERVIÇO PÚBLICO FEDERAL

CONSELHO REGIONAL DE FARMÁCIA DO
ESTADO DO RIO DE JANEIRO - CRF-RJ



PREGÃO PRESENCIAL CRF/RJ Nº 02/2012

ANEXO VIII – MODELO – DECLARAÇÃO DE SUPERVENIÊNCIA

A empresa _____, CNPJ
_____, sediada no endereço

(endereço completo), DECLARA, sob as penas da lei, que até a presente data inexistem fatos impeditivos para a sua habilitação no presente processo licitatório, ciente da obrigatoriedade de declarar ocorrências posteriores.

_____, _____ de _____ de 2012.
(Local)

(Assinatura do representante legal e carimbo da empresa)



SERVIÇO PÚBLICO FEDERAL

CONSELHO REGIONAL DE FARMÁCIA DO
ESTADO DO RIO DE JANEIRO - CRF-RJ



PREGÃO PRESENCIAL CRF/RJ Nº 02/2012

ANEXO IX – MODELO - DECLARAÇÃO DE OPTANTE PELO SIMPLES.

Ilmo. Sr. _____ (autoridade a quem se dirige)
(Nome da empresa), com sede (endereço completo), inscrita no CNPJ sob o nº _____
DECLARA ao Conselho Regional de Farmácia do Estado do Rio de Janeiro – CRF/RJ, para fins de não incidência na fonte do IRPJ, da CSLL, da Cofins, e da contribuição para o PIS/PASEP, a que se refere o artigo 64 da Lei nº 9.430, de 27 de dezembro de 1996, que é regularmente inscrita no Sistema Integrado de Pagamento de Impostos e Contribuições das Microempresas e das Empresas de Pequeno Porte (Simples), nos termos da Lei nº 9.317, de 005 de dezembro de 1996.

Para esse efeito, a declarante informa que:

I - preenche os seguintes requisitos:

a) conserva em boa ordem, pelo prazo de cinco anos, contado da data da emissão, os documentos que comprovam a origem de suas receitas e a efetivação de suas despesas, bem assim a realização de quaisquer outros atos ou operações que venham a modificar sua situação patrimonial;

b) apresenta anualmente Declaração de Informações Econômico-Fiscais da Pessoa Jurídica (DIPJ), em conformidade com o disposto em ato da Secretaria da Receita Federal;

II - o signatário é representante legal desta empresa, assumindo o compromisso de informar à Secretaria da Receita Federal e à unidade pagadora, imediatamente, eventual desenquadramento da presente situação e está ciente de que a falsidade na prestação destas informações, sem prejuízo do disposto no art.32 da Lei nº 9.430, de 1996, o sujeitará, juntamente com as demais pessoas que para ela concorrem, às penalidades previstas na legislação criminal e tributária, relativas à falsidade ideológica (art. 299 do Código Penal) e ao crime contra a ordem tributária (art. 1º da Lei nº 8.137, de 27 de dezembro de 1990).

_____, _____ de _____ de 2012.
(Local)

(Nome e Assinatura do representante legal)